



MAZDA CX-3

zoom-zoom

Istražujemo gradove i vijugave seoske ceste.

Grlimo zavoje i dajemo gas.

Otvoreni prozori, pojačan radio, bez posebnog cilja.

Uvijek naprijed, prkoseći vjetru.

Ja sam utjelovljenje filozofije Jinba-Ittai.

Ti, srce za upravljačem.

Oduvijek je bilo suđeno da se povežemo,

kao konj i jahač,

automobil i vozač kao jedno.

Zajedno, jači smo.

Veže nas spona koja se ne može opisati riječima.

Nikad ne vozimo sami.

Vozimo zajedno.





PROBUDITE VOZAČA U SEBI

Ljepotu ne vidimo samo očima, nego je doživljavamo i srcem. Nova Mazda CX-3 ovdje je da bi zadovoljila sva vaša osjetila jedinstvenim osjećajem sjedinjenja koji zovemo Jinba Ittai. Izgrađena oko vozača i napravljena da bi vas se dojmila. Mazda CX-3 elegantna je kombinacija profinjenog izgleda, TEHNOLOGIJE SKYACTIV nove generacije i vrhunske izrade za istinski užitak u vožnji. To je Mazdin način.



Preuzmite aplikaciju

DRIVE TOGETHER



Skenirajte stranice

KOJE PRIKAŽUJU IKONU TELEFONA



Otkrijte

DIGITALNI SADRŽAJ

Uživajte u Mazdinoj novoj aplikaciji Drive Together i saznajte dodatne informacije o tome kako vam naše najnovije značajke mogu pružiti više užitka u vožnji. Samo trebate preuzeti našu aplikaciju Drive Together u trgovinama App Store ili Google Play. Potražite ikonu mobilnog telefona u ovoj brošuri i skenirajte je koristeći se aplikacijom Drive Together.





D I Z A J N

IZ NAŠIH RUKU U VAŠE

Elegancija dolazi sa zrelošću i nova Mazda CX-3 živi je dokaz toga. Poboljšali smo njezin nagrađivani dizajn KODO - Duša pokreta da bi automobil imao izgled snažnog, no profinjenog, kompaktnog SUV-a koji se lako izdvaja iz gomile. Koristeći se rukama, naši majstori modelari i dizajneri daju našim automobilima ljudskost koju im sama računala jednostavno ne mogu dati. Zato vanjština novog CX-3 odiše gracioznom dinamičnošću i ostavlja dojam prirodnog kretanja zraka oko divlje životinje u trku. Rešetke su naglašenije, a bočna ukrasna metalna pruga prelijeva se prema naprijed pa automobil izgleda sigurnije. Osobnost je naglašena i vještinom TAKUMI-NURI - Mazdinom visokokvalitetnom tehnologijom lakiranja - koja oživljava dizajn KODO i naglašava ljepotu svake linije. U tehnologiji TAKUMI-NURI uravnotežuju se dubina i sjaj da bi ostavili dojam ručno lakiranog konceptnog automobila. Boje su iznimno žive i duboke, što se najbolje ogleda u prepoznatljivim premium bojama, Soul crvenoj Crystal i Machine sivoj metalik.





MAZDA CX-3 U SOUL CRVENOJ CRYSTAL BOJI

I S T I N S K I D O Ž I V L J A J V O Ž N J E

Nova Mazda CX-3 mnogo je više od privlačnog automobila. Uzdigli smo njezinu vrhunsku izradu na novu razinu i otišli još i dalje uz posvećenost detaljima. Poboľjšali smo unutrašnjost u čijem je središtu čovjek sve do najsitnije komponente: od novih naslona za ruke, nove središnje konzole i redizajniranog okvira prekidača, do savršeno izrađenih sjedala i obloga na vratima te redizajniranih prstena oko ventilacijskih otvora. Komad po komad, nova Mazda CX-3 spoj je luksuza i udobnosti pa svaki put kada uđete u automobil doživite vrhunski dobar osjećaj.



UNUTRAŠNJOST U ČIJEM JE SREDIŠTU ČOVJEK



PREDNJA LED SVJETLA



18-INČNI NAPLATCI OD ALUMINIJSKE LEGURE



VISOKOKVALITETNA BIJELA KOŽNA SJEDALA



VRHUNSKA IZRADA



AUTOMATSKI KLIMATIZACIJSKI UREĐAJ

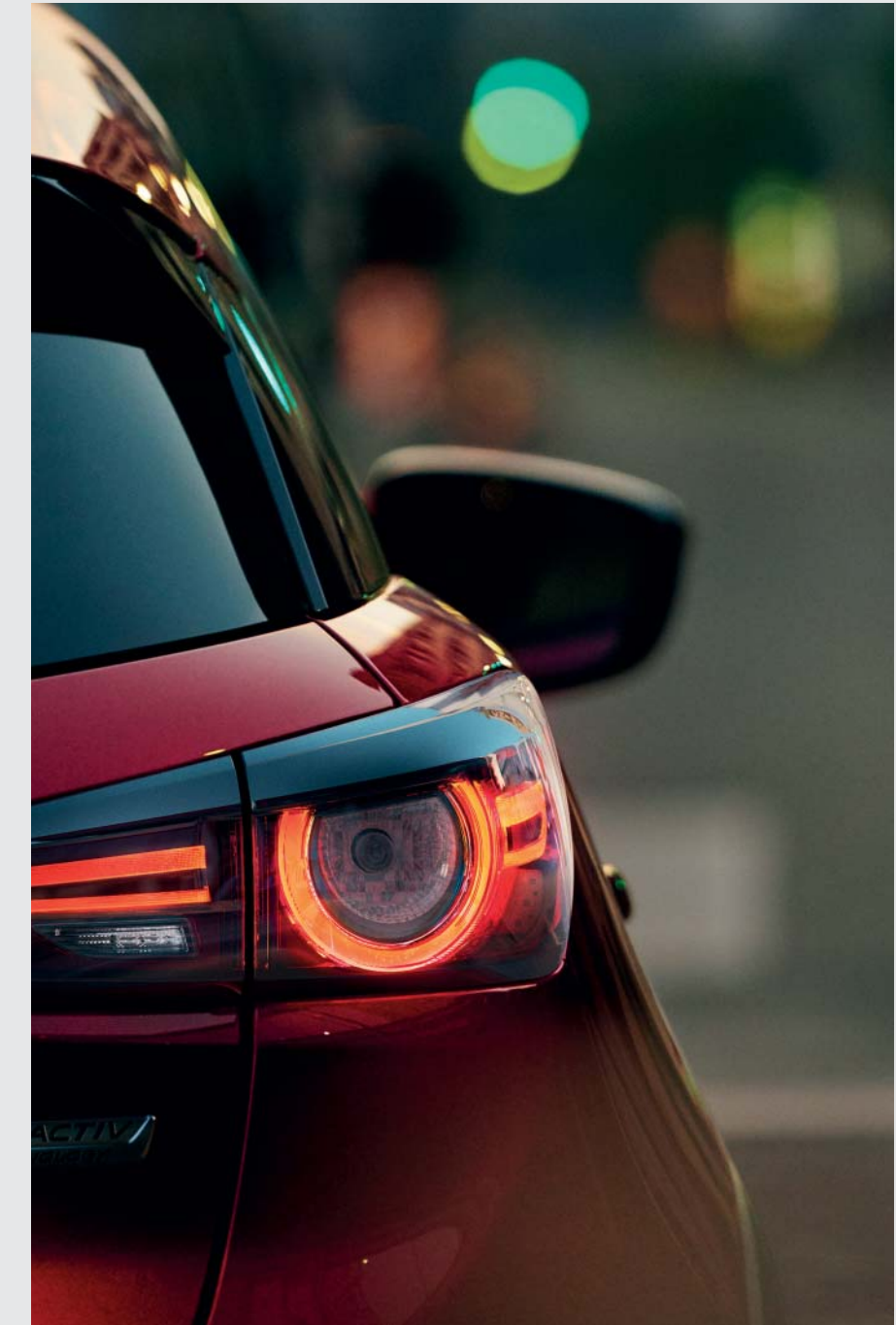

STRAŽNJA LED SVJETLA

T E H N O L O G I J A



PREUZMITE KONTROLU

Uživajte u najnovijim značajkama povezivosti u novoj Mazdi CX-3. Pomoću kompatibilnog mobilnog uređaja možete pristupiti tisućama mrežnih radijskih postaja širom svijeta, sigurno provjeriti i odgovoriti na tekstualne poruke pa čak i pratiti društvene medije ili streamati glazbu po želji, pomoću tehnologije Bluetooth®. Sve to i mnogo više možete lako kontrolirati preko intuitivnog HMI komandera i 7-inčnog zaslona u boji osjetljivog na dodir, pa ćete u svakom trenutku osjećati istinsku povezanost sa svojim automobilom.



HEAD-UP ZASLON U BOJI

Head up zaslon u boji prikazuje korisne informacije o navigaciji, prometnim znakovima i brzini vozila u vozačevom prirodnom vidnom polju pa se možete usredotočiti na cestu u svakom trenutku.



OZVUČENJE BOSE®

Upečatljiv doživljaj vožnje podrazumijeva i vaš osjet sluha. Zato Mazda CX-3 ima audio sustav Bose® koji vam pruža čisto i detaljno iskustvo surround zvuka iz sedam različitih zvučnika.



RUČICA MJENJAČA PRESVUČENA KOŽOM

Vrhunski osjećaj prekrasno obrađene kože u dlanu vaše ruke stvara još jednu nezaboravnu vezu između vas i vaše Mazde CX-3.



HMI KOMANDER

HMI komander između vozača i suvozača omogućava vam upravljanje sustavom informiranja i zabave te sustavom povezivosti uz minimalan trud. Ima posebni gumb za lako namještanje jačine zvuka pa se možete usredotočiti na užitek u vožnji.

TEHNOLOGIJA SKYACTIV

Naši inženjeri stalno unaprjeđuju tehnologiju jer postavljati si nove izazove u našem je DNK-u. Tako je nova Mazda CX-3 opremljena poboljšanom tehnologijom SKYACTIV koja omogućava vrhunsku uštedu goriva, čišće emisije ispušnih plinova i iznimnu sigurnost - sve to bez žrtvovanja performansa vozila. Nova lagana, ali i čvrsta karoserija CX-3 omogućava odličnu odzivnost, a precizni mjenjači daju vam savršenu kontrolu. Zahvaljujući PODVOZJU SKYACTIV, koje kombinira dojmljivo držanje stražnjih kotača pri skretanju i optimizirane sponje ovjesa, upravljanje automobilom precizno je i udobno pa uvijek sve držite pod kontrolom. Najnoviji motori SKYACTIV lakoćom oslobađaju okretni moment, pružaju čišće emisije ispušnih plinova i veću uštedu goriva. Nema kompromisa kada je riječ o Mazdinom jedinstvenom osjećaju zabavne vožnje.



G-Vectoring Control inteligentno raspodjeljuje zakretni moment motora i pogonsku snagu između kotača radi poboljšanja upravljanja.



SNAŽNI MOTORI EKSTREMNIH OMJERA KOMPRESIJE ZA ČIŠĆE EMISIJE ISPUŠNIH PLINOVA



LAGANI MATERIJALI PRIMIJENJENI SU ZBOG MAKSIMALNE UŠTEDE GORIVA



FINO UGOĐENI OVJES I UPRAVLJAČ RADI IZNIMNOG OSJEĆAJA

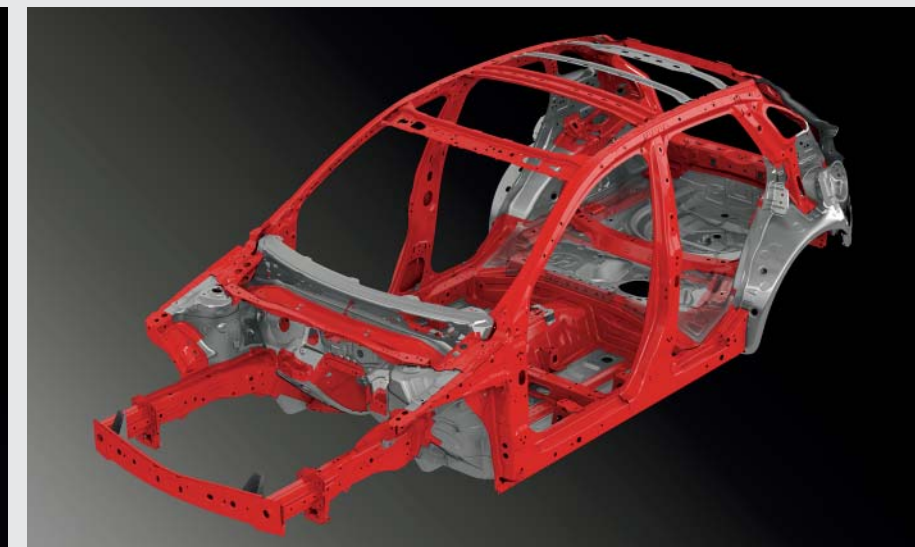

ČVRSTA I POVEZANA KAROSERIJSKA STRUKTURA PRUŽA VRHUNSKU PASIVNU SIGURNOST

VOZAČ U SREDIŠTU PAŽNJE

Upravo su male stvari zaslužne za velike stvari. Zato je svaki dio nove Mazde CX-3 pažljivo izrađen, od unutrašnjosti u čijem je središtu čovjek do delikatan, ali jasno definirane ljepote vanjštine. Novi CX-3 opremljen je najnovijim sigurnosnim tehnologijama i-ACTIVSENSE pa možete uživati u svemu što vam nudi ta ljepota. Tehnologije uključuju mnoštvo značajki koje se koriste senzorima i kamerama radi stalnog nadzora i povećanja zaštite, a vi i dalje držite sve pod kontrolom i uživate u svakom kilometru.



PROAKTIVNA SIGURNOSNA TEHNOLOGIJA

Nova Mazda CX-3 puna je iznenađenja. Iza elegantnog izgleda i sportskih performansi krije se automobil u kojem ćete uvijek imati snažan osjećaj zaštite, kad god ga vozite. Naše sigurnosne tehnologije i-ACTIVSENSE skladno rade zajedno radi povećane svjesnosti o okolini pa omogućuju produženo vrijeme reakcije i potpunu svjesnost o okolini. Novi CX-3 opremljen je sigurnosnim tehnologijama nove generacije - i sve one doprinose povećanju vaše sigurnosti pa se možete jednostavno usredotočiti na užitek u vožnji. Zajedno s čvrstom karoserijom, tehnologije i-ACTIVSENSE jamče sveobuhvatnu sigurnost za vozača i putnike bez umanjivanja udobnosti ili performansi.

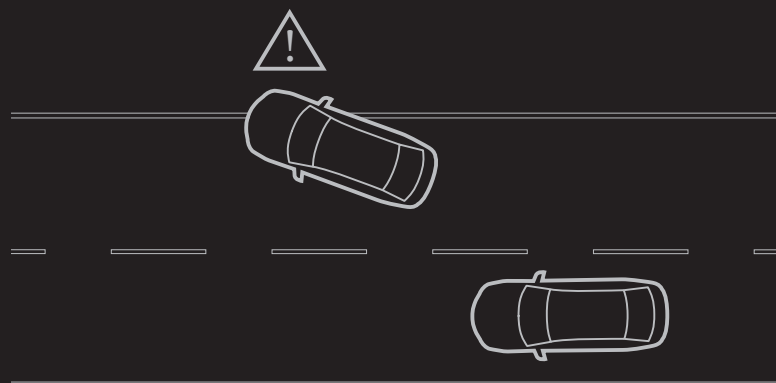

SUSTAV UPOZORENJA ZA NAPUŠTANJE PROMETNOG TRAKA

Otkriva oznake na površini ceste i odmah vas upozorava ako nehotice napustite prometni trak. Kamera s prednje strane izračunava položaj automobila u odnosu na oznake na kolniku. Kad god sustav otkrije da će automobil neželjeno izaći iz svojeg prometnog traka dok pokazivač smjera nije uključen, čut ćete signal upozorenja.

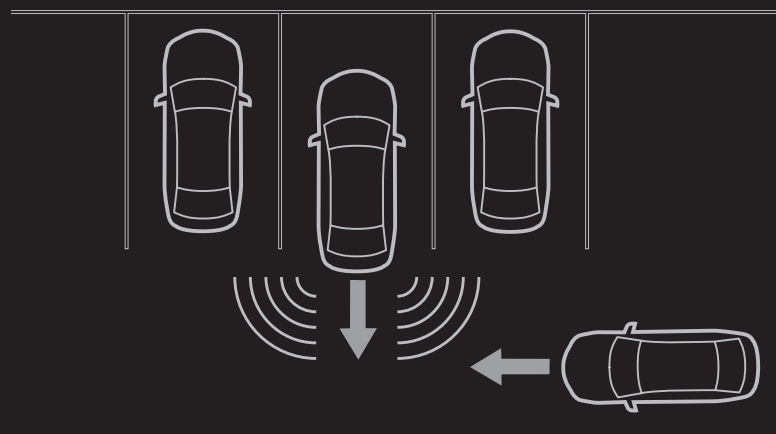

SUSTAV UPOZORENJA NA BOČNI PROMET STRAGA (RCTA)

Sustav upozorenja na bočni promet straga (RCTA) djeluje kada vozite unatrag. Sustav se koristi radarima i pokazivačima kako bi pratio prilaze li vozila s boka te vas upozorio kada vam se približe.

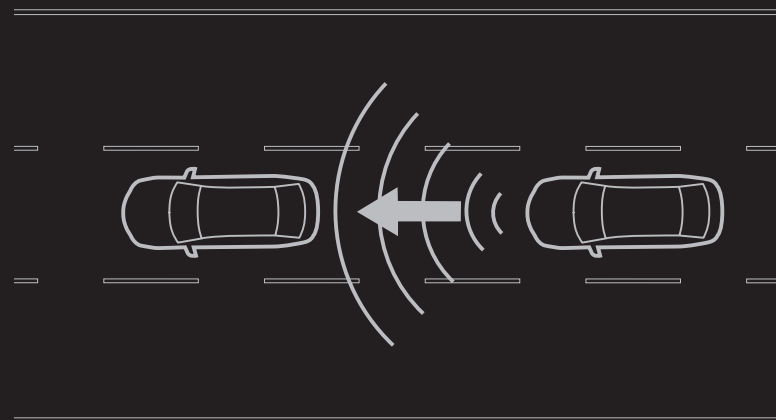

MAZDIN RADARSKI TEMPOMAT

Rabi radar milimetarske valne dužine radi procjene relativne brzine i udaljenosti od vozila ispred vas. Pomaže vozaču održati sigurnu udaljenost od vozila ispred njega pa se tako manje umara, a više uživa u dugim i vožnjama na autocestama. Funkcija „Kreni i stani“ u ponudi je samo uz automatske mjenjače.

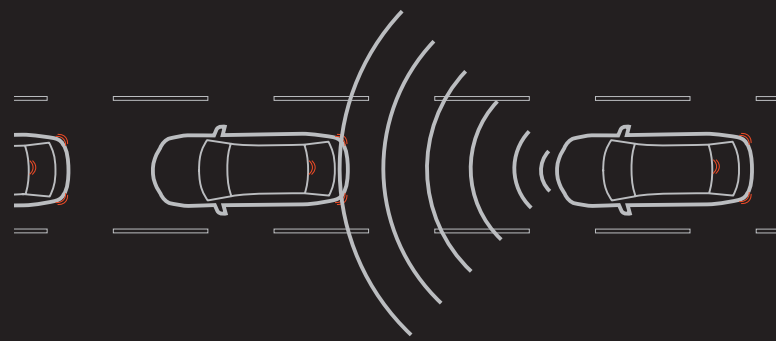

INTELIGENTNI SUSTAV POMOĆI PRI KOČENJU U GRADSKOJ VOŽNJI

Pomaže u smanjenju rizika od sudara pri malim brzinama; najčešće vrste prometnih nezgoda u gradu. Sustav nadzire razmak i brzinu vozila ispred vas i automatski aktivira kočnicu ako je sudar vjerojatan. U opremu je uključen i inteligentni sustav pomoći pri kočenju u gradskoj vožnji za vožnju unatrag koji ublažava štetu od sudara u vožnji unatrag pri brzinama između 2 i 8 km/h.

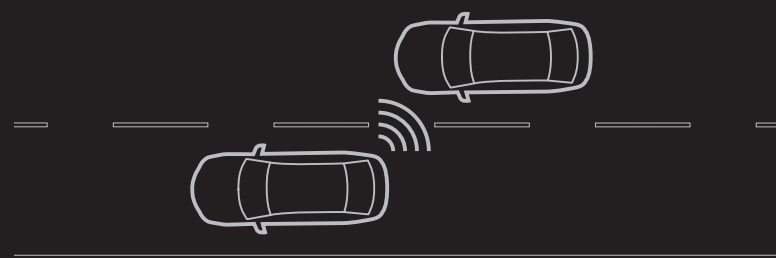

SUSTAV NADZORA MRTVIH KUTOVA

Sustav nadzora mrtvih kutova otkriva vozila koja vam se približavaju straga ili u susjednom traku pa se možete sigurno prestrojiti. Automatski vas upozorava na prisutnost vozila u bilo kojem od mrtvih kutova, i to zvučnim signalom upozorenja i prikazom ikone u odgovarajućem retrovizoru.



I Z B O R

EMOTION

IZDOJENE SERIJSKE ZNAČAJKE:

- 16-inčni čelični naplatci
- Halogena prednja svjetla
- Dnevna svjetla
- Kvake vrata - u boji karoserije
- Vanjski retrovizori - u boji karoserije
- Gumb za pokretanje motora
- Ručni klima-uređaj
- Putno računalo
- Prednji središnji naslon za ruke
- Električni podizači stakala (prednji/stražnji)
- AM/FM radio, 4 zvučnika
- Priključci USB/AUX
- Audio komande na upravljaču
- Stražnja sjedala s preklapanjem u omjeru 60:40
- Prednji zračni jastuci (vozač/suvozač)
- Bočni zračni jastuci u obliku zavjese
- Imobilizator
- Sustav nadzora tlaka u gumama (TPMS)
- Električna parkirna kočnica
- Sustav pomoći pri kretanju na uzbrdici (HLA)
- Sustav G-Vectoring Control



AUDIO KOMANDE PRILAGOĐENE VOZAČU

Olakšavaju upravljanje audio-sustavom, pa tako pojačavaju užitak u vožnji.



AUDIOSUSTAV

Vaša Mazda CX-3 ima audiosustav s četiri (4) zvučnika te USB i AUX priključcima.



RUČNI KLIMA-UREĐAJ

Postavite i održavajte temperaturu u kabini na željenoj razini.



GUMB ZA POKRETANJE/ZAUSTAVLJANJE MOTORA

Samo vrškom prsta dodirnite gumb za pokretanje/zaustavljanje motora i krenite.

CHALLENGE, TAKUMI, ATTRACTION

CHALLENGE:

- 16-inčni naplatci od aluminijske legure
- 7-inčni zaslon u boji
- HMI komander
- CD player (MP3 kompatibilan)
- 6 zvučnika
- Bluetooth®
- Automatski klima-uređaj
- Tempomat
- Inteligentni sustav pomoći pri kočenju u gradskoj vožnji (SCBS)
- Upravljač presvučen kožom
- Ručica mjenjača presvučena kožom
- Vanjski retrovizori - grijani
- Namještanje suvozačkog sjedala po visini
- Stražnji središnji naslon za ruke
- Automatsko zatamnjivanje unutarnjeg retrovizora

TAKUMI:

- 18-inčni naplatci od aluminijske legure
- Parkirni senzori (stražnji)
- Zatamnjena stražnja stakla
- DAB digitalni radio
- Automatski električno sklopivi retrovizori
- Grijana prednja sjedala
- Senzori za kišu i svjetlo

ATTRACTION:

- 16-inčni naplatci od aluminijske legure
- Sustav nadzora mrtvih kutova (BSM)
- Sustav upozorenja na bočni promet straga (RCTA)
- Sustav upozorenja na napuštanje voznog traka (LDWS)
- LED prednja svjetla
- LED dnevna svjetla
- LED svjetla za maglu
- LED stražnja svjetla



LED PREDNJA SVJETLA

Tanka prednja svjetla poput životinjskih očiju besprijekorno se stapaju s kromiranim trodimenzionalnim Mazdinom krilom radi profinjenog futurističkog izgleda.



SUSTAV MZD CONNECT SA 7-INČNIM ZASLONOM U BOJI

Uživajte u glazbi uporabom radija u svom vozilu ili spojite kompatibilni pametni telefon pomoću tehnologije Bluetooth® i pristupite internetskim radijskim postajama ili podcastima.



HMI KOMANDER

HMI komander smješten između vozača i suvozača omogućuje vam upravljanje sustavom informiranja i zabave te sustavom povezivosti uz minimalan trud. Ima poseban gumb za lako namještanje jačine zvuka pa se možete usredotočiti na užitek u vožnji.

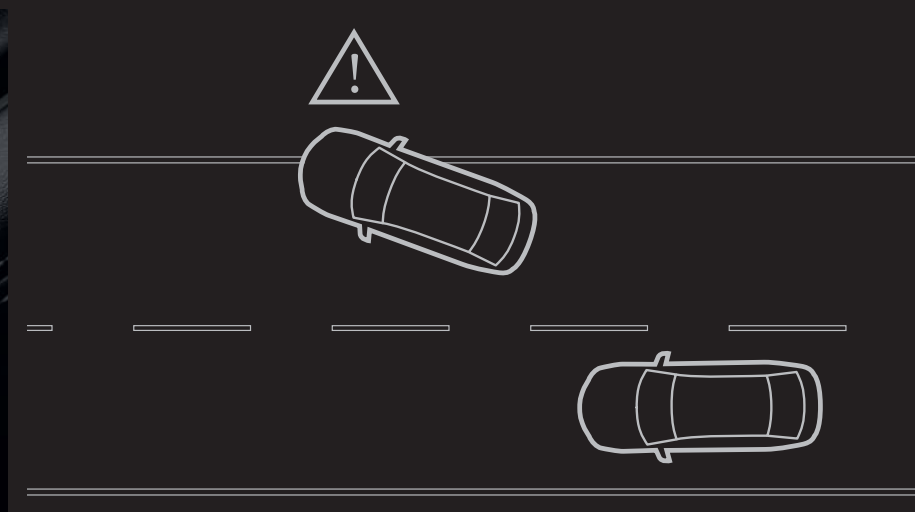

UPOZORENJE NA NAPUŠTANJE PROMETNOG TRAKA

Namjena je sustava upozoriti vozača ako slučajno odluta iz svojeg prometnog traka. Kamera s prednje strane nadzire cestu pred vama i ispušta zvučni signal upozorenja za vozača ako automobil skrene s puta.

REVOLUTION, REVOLUTION TOP

REVOLUTION:

- 18-inčni naplatci od aluminijske legure
- Sjedala s presvlakama u kombinaciji eko kože i tkanine
- Head-up zaslon
- 'Pametni' ključ
- Kamera za vožnju unatrag
- Parkirni senzor (prednji i stražnji)
- Polugice za mijenjanje stupnjeva na upravljaču (samo uz automatski mjenjač)
- Prednja kromirana obloga odbojnika

REVOLUTION TOP:

- Sjedala s kožnim presvlakama
- Električno namjestivo vozačevo sjedalo
- Grijani obruč upravljača
- Prilagodljivi radarski tempomat (MRCC)
- Inteligentni sustav automatskog kočenja (SBS)
- Sustav upozorenja vozača na umor (DAA)
- Inteligentni sustav automatskog kočenja - pri vožnji unatrag (SCBS-R)
- Prilagodljiva LED prednja svjetla (ALH)
- Ozvučenje BOSE® (7 zvučnika)
- Sustav prepoznavanja prometnih znakova (TSR) - potrebna navigacija



OZVUČENJE BOSE®

Odličan doživljaj vožnje podrazumijeva i vaš osjet sluha; zato u paketu Revolution Top nudimo audio sustav Bose® koji vam pruža čisto i detaljno iskustvo surround zvuka iz sedam zvučnika.



HEAD-UP ZASLON U BOJI SA SUSTAVOM PREPOZNAVANJA PROMETNIH ZNAKOVA

Zahvaljujući head-up zaslonu u vidnom polju, uvijek ste u toku i dobivate bitne informacije o vožnji u stvarnom vremenu, uključujući brzinu, navigacijske upute i sigurnosna upozorenja sustava. Sustav čak prepoznaje ključne prometne znakove i obavještava vas o njima.



18-INČNI NAPLATCI OD ALUMINIJSKE LEGURE

Elegantni i dobro sjedinjeni s dizajnom KODO, 18-inčni naplatci od aluminijske legure doprinose ukupnom upadljivom izgledu automobila.



KAMERA ZA VOŽNJU UNATRAG

Pomoću kamere za vožnju unatrag možete točno vidjeti, a ne samo nagađati, kamo idete kada vozite unatrag. Bočno parkiranje nikada nije bilo lakše.



P R E S V L A K E

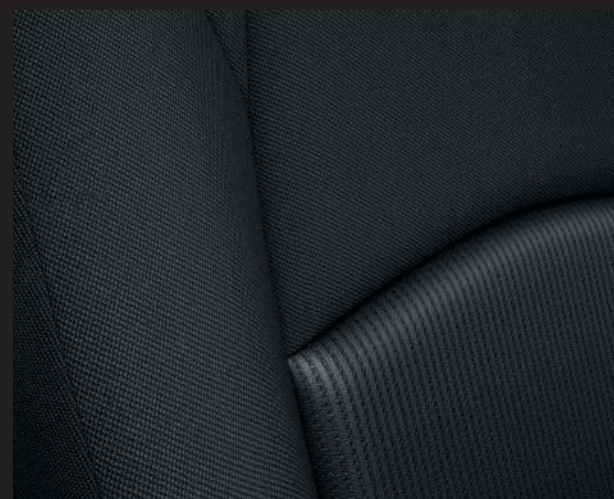

EMOTION

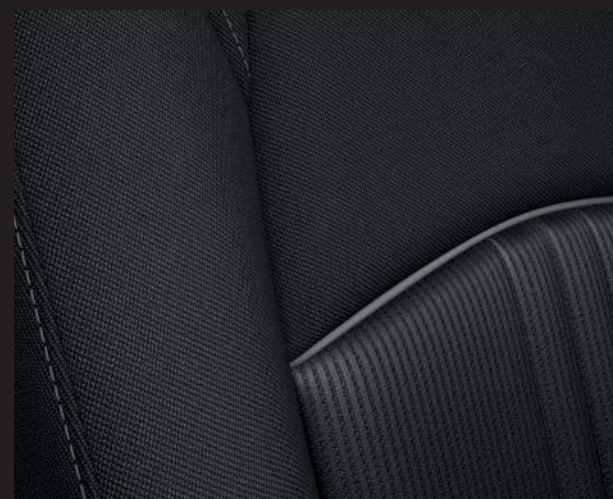

CHALLENGE, TAKUMI,
ATTRACTION



REVOLUTION



REVOLUTION TOP



REVOLUTION TOP (OPCIJA UZ DOPLATU)

K O T A Č I



16-INČNI ČELIČNI NAPLATCI



16-INČNI SREBRNI NAPLATCI
OD ALUMINIJSKE LEGURE



18-INČNI NAPLATCI
OD ALUMINIJSKE LEGURE

D O D A T N A O P R E M A



PODNI TEPISI



KOMPLET ZA NADogradnju AUDIO SUSTAVA



STRAŽNJI KROVNI SPOJLER



ALUMINIJSKE PAPUČICE



UNUTARNJI PAKET LED OSVJETLJENJA



OSVIJETLJENE OBLOGE PRAGOVA



OBLOGA VANJSKIH RETROVIZORA U CRNOJ BOJI

D O D A T N A O P R E M A



KADICA ZA PRTLJAŽNIK



ZAVJESE ZA ZAŠTITU OD BLATA



KROVNA KUTIJA



ODVOJIVA KUKA ZA VUČU



ZAŠTITNA FOLIJA NA VRATIMA



KAMERA ZA VOŽNJU UNATRAG



KROVNI NOSAČI

B O J E



ARCTIC BIJELA NEMETALIK



SNOWFLAKE BIJELA S PERLA EFEKTOM



CERAMIC SREBRNA METALIK



TITANIUM FLASH MICA



ETERNAL PLAVA MICA



DEEP CRYSTAL PLAVA MICA



JET CRNA MICA



MACHINE SIVA METALIK



SOUL CRVENA CRYSTAL

Model	Boja vanjštine								
	Arctic bijela / nemetalik (A4D)	Snowflake bijela s perla efektom (25D)	Ceramic srebrna metalik (47A)	Titanium Flash mica (42S)	Eternal plava Mica (45B)	Deep Crystal plava Mica (42M)	Jet crna Mica (41W)	Machine siva metalik (46G)	Soul crvena Crystal metalik (46V)
Emotion	●	●	●	●	●	●	●	●	●
Challenge	●	●	●	●	●	●	●	●	●
Takumi	●	●	●	●	●	●	●	●	●
Attraction	●	●	●	●	●	●	●	●	●
Revolution	●	●	●	●	●	●	●	●	●
Revolution Top	●	●	●	●	●	●	●	●	●

● = Serijski.



SPECIFIKACIJE

Raspoloživost modela 5 vrata	G121 2WD	G121 2WD/AT	G150 AWD	G150 AWD/AT	CD115 2WD	CD115 AWD	CD115 AWD/AT
Emotion	●	–	–	–	–	–	–
Challenge	●	–	–	–	●	–	–
Takumi	●	–	–	–	●	–	–
Attraction	●	●	–	–	●	–	–
Revolution	●	●	●	●	●	●	●
Revolution Top	–	–	●	●	–	●	●

● = U ponudi; – = nije raspoloživo

Motor	G121 2WD	G121 2WD/AT	G150 AWD	G150 AWD/AT	CD115 2WD	CD115 AWD	CD115 AWD/AT
Radni obujam (ccm)	1.998	1.998	1.998	1.998	1.759	1.759	1.759
Provrt i hod (mm)	83,5 x 91,2	83,5 x 91,2	83,5 x 91,2	83,5 x 91,2	79,0 x 89,7	79,0 x 89,7	79,0 x 89,7
Ventila po cilindru	4	4	4	4	4	4	4
Najveća snaga, [kW (KS) pri o/min]	89 (121) / 6.000	89 (121) / 6.000	110 (150) / 6.000	110 (150) / 6.000	85 (115) / 4.000	85 (115) / 4.000	85 (115) / 4.000
Najveći zakretni moment (Nm pri o/min)	206 / 2.800	206 / 2.800	206 / 2.800	206 / 2.800	270 / 1.600-2.600	270 / 1.600-2.600	270 / 1.600-2.600
Omjer kompresije	14,0 : 1	14,0 : 1	14,0 : 1	14,0 : 1	14,8 : 1	14,8 : 1	14,8 : 1

Mjenjač	G121 2WD	G121 2WD/AT	G150 AWD	G150 AWD/AT	CD115 2WD	CD115 AWD	CD115 AWD/AT
Vrsta	Ručni	Automatski	Ručni	Automatski	Ručni	Ručni	Automatski
Prijenosni omjeri:	1. stupanj prijenosa	3,363	3,552	3,363	3,552	3,700	3,552
	2. stupanj prijenosa	1,947	2,022	1,947	2,022	1,947	2,022
	3. stupanj prijenosa	1,300	1,452	1,300	1,452	1,300	1,452
	4. stupanj prijenosa	1,029	1,000	1,029	1,000	0,916	1,000
	5. stupanj prijenosa	0,837	0,708	0,837	0,708	0,717	0,708
	6. stupanj prijenosa	0,680	0,599	0,680	0,599	0,580	0,599
	Hod unatrag	3,385	3,893	3,385	3,893	3,724	3,893
Konačni prijenosni omjer	4,105	4,325	4,388	4,325	3,850	4,105	4,056

Upravljač	G121 2WD	G121 2WD/AT	G150 AWD	G150 AWD/AT	CD115 2WD	CD115 AWD	CD115 AWD/AT
Mehanizam upravljača	Upravljač s nazubljenom letvom i električnim servoojačivačem (EPAS)						
Minimalni promjer kruga okretanja (od zida do zida) (m)	11,38	11,38	11,38	11,38	11,38	11,38	11,38

Performanse i potrošnja	G121 2WD	G121 2WD/AT	G150 AWD	G150 AWD/AT	CD115 2WD	CD115 AWD	CD115 AWD/AT
Ubrzanje (0 – 100 km/h u sek)	9,0	9,9	8,8	9,7	9,9	10,5	11,5
Najveća brzina (km/h)	192	187	200	195	184	181	179
Potrošnja goriva ⁽¹⁾ (l/100 km):	Gradska vožnja	7,5	7,2	8,5	7,7	4,8	5,6
	Vožnja izvan grada	5,4	5,5	6,1	6,1	4,1	5
	Kombinirana vožnja	6,2	6,1	7	6,7	4,4	5,2
Emisije CO ₂ ⁽¹⁾ (g/km)	141	140	160	152	114	126	137
Norma EU za razinu ispušnih plinova	EU6d Temp.	EU6d Temp.	EU6d Temp.	EU6d Temp.	EU6d Temp.	EU6d Temp.	EU6d Temp.
Obujam spremnika goriva (litara)	48	48	44	44	48	44	44

⁽¹⁾ Vozila su homologirana u skladu s novim protokolom WLTP (Uredba (EU) br. 1151/2017; Uredba (EZ) br. 715/2007).

Radi omogućenja usporedivosti navedene su referentne vrijednosti prema NEDC-u - vrijednosti određene sukladno Provedbenoj uredbi (EU) br. 1153/2017.

Dimenzije i težine 5 vrata	G121 2WD	G121 2WD/AT	G150 AWD	G150 AWD/AT	CD115 2WD	CD115 AWD	CD115 AWD/AT
Ukupna dužina / širina / visina vozila (mm)	4.275 / 1.765 / 1.535	4.275 / 1.765 / 1.535	4.275 / 1.765 / 1.535	4.275 / 1.765 / 1.535	4.275 / 1.765 / 1.535	4.275 / 1.765 / 1.535	4.275 / 1.765 / 1.535
Udaljenost od tla (mm) između osovina – uključujući vozača (75 kg) min.	155	155	155	155	155	155	155
Trag kotača (mm):	Prednji	1.525	1.525	1.525	1.525	1.525	1.525
	Stražnji	1.520	1.520	1.520	1.520	1.520	1.520
Međuosovinski razmak (mm)	2.570	2.570	2.570	2.570	2.570	2.570	2.570
Prostor za glavu/noge/ramena, sprijeda (mm)	976 / 1.058 / 1.360	976 / 1.058 / 1.360	976 / 1.058 / 1.360	976 / 1.058 / 1.360	976 / 1.058 / 1.360	976 / 1.058 / 1.360	976 / 1.058 / 1.360
Prostor za glavu / noge / ramena, straga (mm)	944 / 888 / 1.281	944 / 888 / 1.281	944 / 888 / 1.281	944 / 888 / 1.281	944 / 888 / 1.281	944 / 888 / 1.281	944 / 888 / 1.281
Obujam prtljažnika prema VDA (l): ⁽¹⁾	Verzija s 5 sjedala (do linije pojasa)	350	350	350	350	350	350
	Verzija s 2 sjedala (do stropa)	1.260	1.260	1.260	1.260	1.260	1.260
Masa praznog vozila (kg) s vozačem (75 kg) min.	1.259-1.305	1.288-1.335	1.335-1.385	1.367-1.415	1.318-1.365	1.386-1.435	1.412-1.460
Maks. dopuštena ukupna masa vozila (kg):	Ukupno	1.692	1.727	1.773	1.808	1.755	1.823
	Sprijeda/straga	878 / 814	918 / 809	909 / 864	942 / 866	947 / 808	967 / 856
Maks. dopuštena masa prikolice (kg):	na usponu 8 %	1.200	1.200	1.200	1.200	1.200	1.200
	na usponu 12 %	1.200	1.200	1.200	1.200	1.200	1.200
Maks. dopušteno opterećenje krova (kg)	50	50	50	50	50	50	50

⁽¹⁾ Revolution Top (287 l / 1197 l)

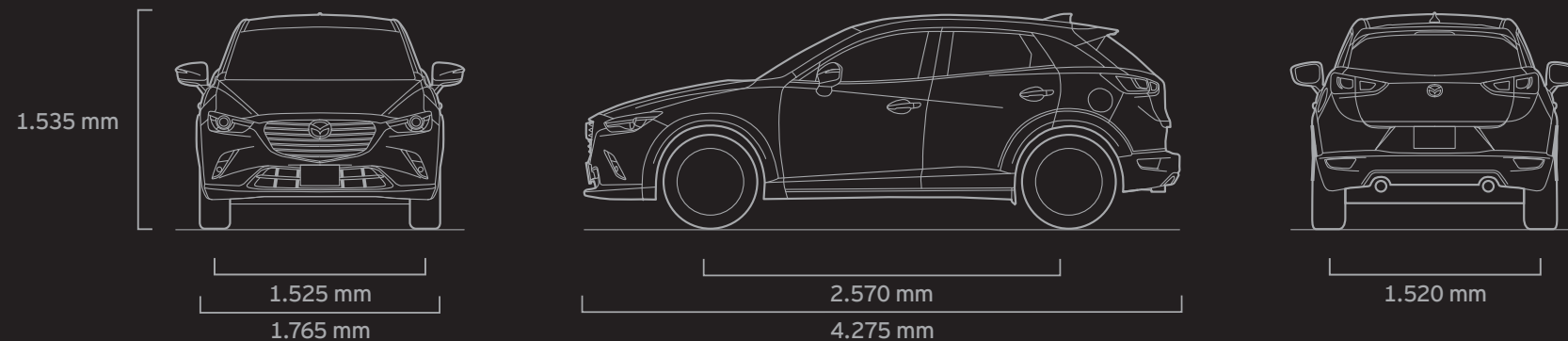

SPECIFIKACIJE

Sigurnost i zaštita	Emotion	Challenge	Takumi	Attraction	Revolution	Revolution Top
Mazdin napredni sustav za distribuciju i apsorpciju energije sudara (MAIDAS), konstrukcija karoserije u obliku „trostrukog H“ za zaštitu putnika od udarnih sila	●	●	●	●	●	●
Dodatni sustav zaštite (SRS) - središnja kontrolna jedinica i senzori sudara, zatezači prednjih sigurnosnih pojaseva, ograničivači sile zatezanja i sustav zračnih jastuka	●	●	●	●	●	●
Sustav za sprječavanje blokiranja kotača pri kočenju za pogon na sva četiri kotača (4W-ABS) s elektronički kontroliranom raspodjelom sile kočenja (EBD)	●	●	●	●	●	●
Dinamička kontrola stabilnosti (DSC)	●	●	●	●	●	●
Sustav nadzora mrtvih kutova (BSM) sa sustavom upozorenja na bočni promet straga (RCTA)	–	–	–	●	●	●
Sustav pomoći pri naglom kočenju (EBA)	●	●	●	●	●	●
Upozorenje u slučaju hitnog zaustavljanja (ESS)	●	●	●	●	●	●
Dvostruki prednji zračni jastuci	●	●	●	●	●	●
Prednji bočni zračni jastuci	●	●	●	●	●	●
Prednji i stražnji (bočni i) zračni jastuci u obliku zavjese	●	●	●	●	●	●
Sustav pomoći pri kretanju na uzbrdici (HLA)	●	●	●	●	●	●
Sustav upozorenja vozača na umor (DAA)	–	–	–	–	–	●
Sustav upozorenja na napuštanje prometnog traka (LDWS)	–	–	–	●	●	●
Inteligentni sustav automatskog kočenja (SBS)	–	–	–	–	–	●
Inteligentni sustav pomoći pri kočenju u gradskoj vožnji (SCBS)	–	●	●	●	●	●
	SCBS-F (prednji)					
	SCBS-F/SCBS-R (prednji/stražnji)	–	–	–	–	●
Sustav nadzora tlaka u gumama	●	●	●	●	●	●
Sigurnosni pojasevi:	Prednji s 3 hvatišta (ELR) x 2 s predzatezačima	●	●	●	●	●
	stražnji, s 3 hvatišta (ELR) x 3	●	●	●	●	●
	Zaslon podsjetnika za prednje sigurnosne pojaseve sa zvučnim upozorenjem o „nevezanosti“	●	●	●	●	●
Sidrišta za dječje sjedalice ISOFIX na vanjskim stražnjim sjedalima	●	●	●	●	●	●
Imobilizator	●	●	●	●	●	●

● = Serijski; - = nije raspoloživo.

Vanjština	Emotion	Challenge	Takumi	Attraction	Revolution	Revolution Top
Gume i naplatci:	Gume 215/60 R16 na 16-inčnim čeličnim naplaticima	●	–	–	–	–
	Gume 215/60 R16 na 16-inčnim naplaticima od aluminijske legure	–	●	–	–	–
	Gume 215/50 R18 na 18-inčnim naplaticima od aluminijske legure	–	–	●	●	●
Prednji i stražnji odbojnici:	U boji karoserije	●	●	●	●	●
Stražnji krovni spojler:	U boji karoserije	●	●	●	●	●
Rešetka hladnjaka:	Crna	●	–	–	–	–
	Srebrna	–	●	●	●	●
Zatamnjena stakla:	Stražnja, crna	–	–	●	●	●
Kvake na vratima:	U boji karoserije	●	●	●	●	●
Brisači:	Prednji, prilagodljive brzine s intervalnim brisanjem i električnim pranjem	●	●	–	–	–
	Prednji, automatski sa senzorom za kišu (spojen sa senzorom za svjetlo)	–	–	●	●	●
	Stražnji brisač	●	●	●	●	●
Prednja svjetla:	Halogena, dnevna s ručnom kontrolom visine snopa	●	●	●	–	–
	LED dnevna i glavna prednja svjetla	–	–	●	●	–
	Prilagodljiva LED prednja svjetla (ALH)	–	–	–	–	●
Automatsko uključivanje svjetala (spojeno s automatskim brisačima i senzorom za kišu)	–	–	●	●	●	●
Svjetla za maglu:	LED prednja	–	–	●	●	●
	Stražnja	●	●	●	●	●
Stražnje kočno svjetlo, visoko postavljeno	●	●	●	●	●	●
Vrsta stražnjeg osvjetljenja:	Žaruljica	●	●	●	–	–
	LED	–	–	–	●	●
Parkirni senzori:	Stražnji	–	–	●	●	●
	Prednji i stražnji	–	–	–	●	●
Vanjski retrovizori:	U boji karoserije s bočnim pokazivačima smjera	●	–	–	–	–
	U boji karoserije, grijani, električno sklopivi, s bočnim pokazivačima smjera	–	●	●	–	–
	U boji karoserije, grijani, automatski električno sklopivi, s bočnim pokazivačima smjera	–	–	●	●	●
Bočne ukrasne letvice:	Crne	●	●	●	–	–
	Svijetle	–	–	–	●	●

● = Serijski; - = nije raspoloživo.

SPECIFIKACIJE

Udobnost i praktičnost		Emotion	Challenge	Takumi	Attraction	Revolution	Revolution Top
Središnje daljinsko zaključavanje		●	●	●	●	●	●
Pametni ključ		–	–	–	–	●	●
Gumb za pokretanje motora		●	●	●	●	●	●
Automatsko zatamnivanje unutarnjeg retrovizora		–	●	●	●	●	●
Servo upravljač:	Električni	●	●	●	●	●	●
Tempomat:	Komande na upravljaču	–	●	●	●	●	●
	Prilagodljivi radarski tempomat (MRCC): - potpuno zaustavljanje samo kod automatskog mjenjača	–	–	–	–	–	●
Električni podizači stakala:	Sprijeđa i straga, automatsko spuštanje i podizanje jednim dodiranjem za vozača, funkcija vremenskog programiranja za vozača	●	●	●	●	●	●
Klima-uređaj:	Ručni	●	–	–	–	–	–
	Automatski	–	●	●	●	●	●
Sjenila za sunce:	Na vozačevoj strani: s prekrivenim ogledalcem i držačem za kartice	●	●	●	●	●	●
	Na suvozačevoj strani: s prekrivenim ogledalcem	●	●	●	●	●	●

Unutrašnjost		Emotion	Challenge	Takumi	Attraction	Revolution	Revolution Top
Sjedala s integriranim naslonima za glavu:	Vozačevo sjedalo namjestivo po nagibu i visini	●	●	●	●	●	●
	Naslone za glavu za vozača i suvozača koji se mogu namjestiti po visini	–	●	●	●	●	●
	Grijana prednja sjedala	–	–	●	●	●	●
Stražnja sjedala:	Preklapanje naslona u omjeru 40/60	●	●	●	●	●	●
	Tri naslona za glavu namjestiva po visini	●	●	●	●	●	●
Upravljač:	Crni, od uretana	●	–	–	–	–	–
	Crni, presvučen kožom	–	●	●	●	●	●
	Grijani obruč upravljača	–	–	–	–	–	●
Električna parkirna kočnica		●	●	●	●	●	●
Prednji središnji naslon za ruke		●	●	●	●	●	●
Stražnji središnji naslon za ruke		–	●	●	●	●	●
Ručica mjenjača:	Crna, plastična	●	–	–	–	–	–
	Obložena kožom	–	●	●	●	●	●
	Prekidač za odabir načina vožnje - samo benzinski motori s automatskim mjenjačem	–	–	–	●	●	●
Unutarnje kvake na vratima:	Prednje i stražnje, srebrne	●	●	●	●	–	–
	Prednje i stražnje, sjajne	–	–	–	–	●	●
Bočna obloga na vratima:	Eko koža	●	●	●	●	–	–
	Eko koža s prošavima	–	–	–	–	●	–
	Siva brušena koža s prošavima	–	–	–	–	–	●
Presvlaka naslona za ruke na prednjim vratima:	Mekana	●	●	●	●	–	–
	Mekana i s prošavima	–	–	–	–	●	●
Head-up zaslon		–	–	–	–	●	●

Unutrašnjost		Emotion	Challenge	Takumi	Attraction	Revolution	Revolution Top
Audio sustavi:	AM/FM radio (RDS), segmentni prikaz, utičnica AUX, četiri zvučnika	●	–	–	–	–	–
	Modularni AM/FM radio / CD-player (MP3 kompatibilan), 7-inčni zaslon osjetljiv na dodir, šest zvučnika, Bluetooth®, AUX utičnica	–	●	–	–	–	–
	Modularni AM/FM radio / DAB / CD-player (MP3 kompatibilan), 7-inčni zaslon osjetljiv na dodir, šest zvučnika, Bluetooth®, AUX utičnica	–	–	●	●	●	–
	Modularni AM/FM radio / CD-player (MP3 kompatibilan), 7-inčni zaslon osjetljiv na dodir, sedam zvučnika Bose®, Bluetooth®, AUX utičnica	–	–	–	–	–	●
	USB priključak	●	–	–	–	–	–
	USB priključak (dodatni)	–	●	●	●	●	●
	Kontrole audio sustava na upravljaču	●	●	●	●	●	●
	Kontrole za Bluetooth handsfree na upravljaču	–	●	●	●	●	●
Kamera za vožnju unatrag:		–	–	–	–	●	●
Komande grijanja i ventilacije:	Crne	●	–	–	–	–	–
	Satinirane srebrne	–	●	●	●	●	●
Instrumentna ploča:	S analognim brzinomjerom	●	●	●	●	–	–
	Sa središnjim mjeracem broja okretaja i digitalnim brzinomjerom	–	–	–	–	●	●
Utičnica za struju		●	●	●	●	●	●
Dodatni spremnici:	Pretinac ispred suvozača	●	–	–	–	–	–
	Pretinac ispred suvozača s osvjetljenjem	–	●	●	●	●	●
	Pretinaci u prednjim vratima	●	●	●	●	●	●
	Dva držača za čaše (sprijeda)	●	●	●	●	●	●
Stropno svjetlo s posebnim svjetlom za čitanje		●	●	●	●	●	●
Reflektorska svjetla za čitanje karte		●	●	●	●	●	●
Prtljažnik:	Prekrivka / podnica prilagodljive visine	●	●	●	●	●	●

● = Serijski; – = nije raspoloživo.

Oznaka riječi Bluetooth® i logotipi vlasništvo su poduzeća Bluetooth SIG, Inc. i poduzeće Mazda Motor Company rabi ih samo uz dozvolu. Ostali zaštitni znakovi i zaštićena imena u vlasništvu su svojih vlasnika.

N A Š A P R E D A N O S T V A M A I V A Š O J M A Z D I

APLIKACIJA MY MAZDA

Da biste preuzeli aplikaciju My Mazda, držite svoj pametni telefon ili tablet iznad QR koda. Osmišljena ekskluzivno za vlasnike vozila Mazda, aplikacija vam omogućuje pristup važnim informacijama o vozilu, kao i pronalaženje najbližeg Mazdinog partnera te praćenje povijesti servisiranja vašeg automobila.

USLUGE I JAMSTVA

Kao i sami automobili, usluge koje nudimo osmišljene su da bi vam pružile vrhunsko vlasničko iskustvo. Svako novo vozilo ima tvorničko trogodišnje jamstvo do prijeđenih 100 000 km, uključujući Mazdino trogodišnje jamstvo na lak i dvanaestogodišnje jamstvo protiv prohrđavanja. Također, nudimo produžena jamstva da biste što duže bezbrižno koristili vašu Mazdu. Mazda Europe Service (MES) nudi pomoć na cesti u slučaju kvara, ukoliko vam ukradu automobil ili je sudjelovao u nesreći.

MAZDINA DIGITALNA SERVISNA EVIDENCIJA (DSR)

Pružza zaštitu od krivotvorenih servisnih dokumenata i jamči sigurnu, trajnu i točnu povijest servisiranja tijekom vijeka trajanja vozila.

FINANCIRANJE

Uz jamstvo za vozilo i fleksibilno servisiranje, naši ovlašteni partneri nude i različite atraktivne oblike financiranja. Informirajte se kod ovlaštenih Mazda partnera o financijskim proizvodima, leasingu i osiguranjima za potrebe privatnih i poslovnih korisnika.

ISKUSTVO KUPACA

Počnite putovanje Mazdom koristeći se **konfiguratorom** na Mazdinoj mrežnoj stranici. Možete izraditi digitalno vozilo prilagođeno vašim potrebama, izabrati boju karoserije, preslake sjedala i motor. Otkrijte prednosti pripadanja zajednici koja prkosi konvencijama s **aplikacijom My Mazda** – mrežnim domom svih vlasnika Mazde. Usluga vam omogućava pregled i ažuriranje osobnih podataka koristeći se uslugom **Mazdine digitalne servisne evidencije (DSR)**, koja vas štiti od krivotvorenih servisnih isprava i jamči sigurnu, točnu i trajnu servisnu povijest radnog vijeka vozila. Možete također istražiti Facebook, Twitter i YouTube ako želite još više materijala povezanog s Mazdom. Na kakvo god putovanje krenuli s Mazdom, pobrinut ćemo se da to bude jedinstveno iskustvo na kojem ćete biti zahvalni.

SKYACTIV TEHNOLOGIJA – POMAŽE VAM U UČINKOVITOSTI

Iako razvijamo uzbudljive automobile koje je zabavno voziti, jednako smo tako predani zaštiti okoliša i stvaranju održive budućnosti svih nas. Naši aktualni programi održivosti posvećeni su razvoju čistih tehnologija. Naš **asortiman SKYACTIV tehnologije** uključuje motore, mjenjače te konstrukcije podvozja i karoserije koji su zaslužni za ekonomičnu vožnju i nisku potrošnju goriva. Naši su motori lakši i učinkovitije koriste gorivo nego motori mnogih naših konkurenata pa idealno kombiniraju odlične performanse i visoku ekonomičnost.

Tražite više informacija?

Naučite više o našoj predanosti pružanja jedinstvenog iskustva našim kupcima na mreži:

Korporacija, marka i proizvod

Mazda: www.mazda.hr



facebook.com/MazdaHrvatska



twitter.com/MazdaHrvatska



youtube.com/MazdinePrice

Facebook, Twitter, iPod® aplikacije Stitcher™, aha™, Bose®, Twiddler®, Centerpoint®, Nd®, Surround-Stage® i AudioPilot® registrirani su zaštitni znakovi u SAD-u i drugim zemljama. Rabe se uz dopuštenje.

www.mazda.hr - Travanj 2018 - HR-HR / C2I.

S obzirom na kontinuirani razvoj proizvoda, Mazda Motor Europe zadržava pravo izmjene specifikacija i opreme. Uzorci boja i presvlaka u ovoj brošuri mogu se razlikovati od stvarnih boja zbog ograničenja u postupku tiskanja. Preporučujemo da se obratite Mazdinom partneru za sva pitanja vezana uz navedeno. Oznaka riječi Bluetooth® i logotipi u vlasništvu su poduzeća Bluetooth SIG, Inc. i poduzeće Mazda Motor Company rabi ih samo uz dozvolu. Ostali zaštitni znakovi i zaštićena imena u vlasništvu su svojih poduzeća.

